



GRAELION

НОВОЕ ВНЕДОРОЖНОЕ УНИВЕРСАЛЬНОЕ ШАССИ

tekne.com.ru



СДЕЛАНО В ИТАЛИИ
СОЗДАНО ДЛЯ БЕЗДОРОЖЬЯ



Прочное, универсальное, мультифункциональное шасси: Готов к экстремальным работам!

- Полная масса 7500 кг
- Грузоподъемность 4000 кг
- Масса буксируемого прицепа 6000 кг
- Длина грузовой платформы от 3 до 5м
- 4х ВОМ для любых надстроек
- Одинарная, двойная кабины
- Мощная тяга 4х4
- Прочная стальная рама
- Портальные мосты
- Гибкая конфигурация



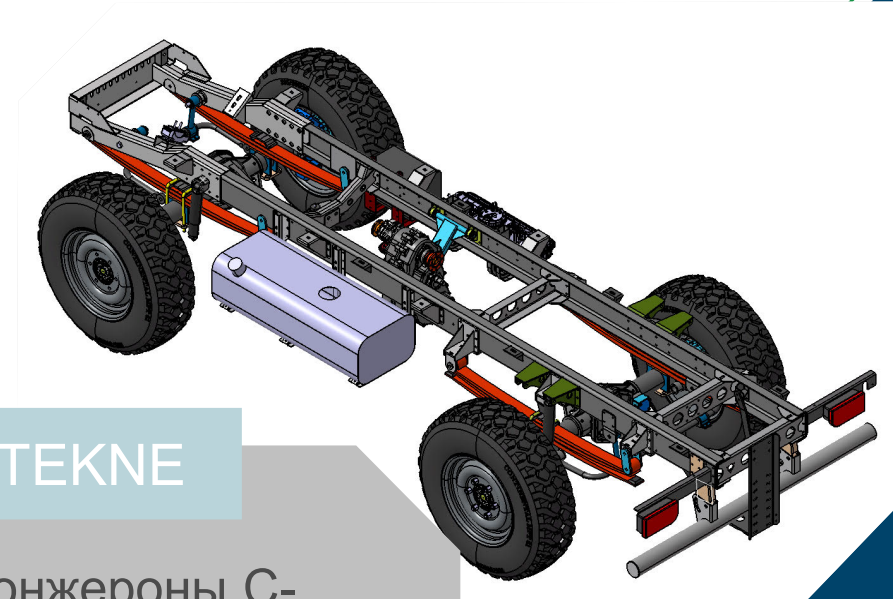

Разработка ТЕКНЕ

- Параллельные лонжероны С-профиля
- Специальная высокоэластичная сталь
- Поперечные траверсы на болтах
- Колесная база: от 3000 до 4250 мм, либо индивидуальная (под заказ)

Cummins ISF 3.8

- Объем 3800 см.куб.
- Мощность 168 л.с. / 122 кВт @ 2600о/м
- Крутящий момент 590Нм @ 1300-1700о/м
- Для тяжелых условий
- Соответствует нормам Directive Euro VI step C

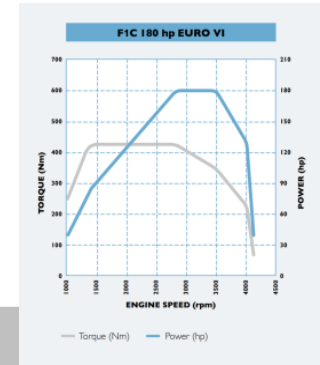

Iveco FTP F1C S30 ENT

- Объем 3000 см.куб.
- Соответствует нормам Directive Euro VI step C
- Мощность 173 л.с. / 129 кВт @ 3500о/м
- Крутящий момент 430Нм @ 1600о/м

Трансмиссия – два варианта: АКПП и РКПП



6-ст. АКПП Allison 1000 SP

АКПП Allison 1000SP

1-я передача - 3,10
2-я передача - 1,81
3-я передача - 1,41
4-я передача - 1,00
5-я передача - 0,71
6-я передача - 0,61
Задняя передача - 4,49

РК (раздаточная коробка) ТЕКНЕ

Повышенная передача – 1,38
Пониженная передача - 2,31

Портальный мост ТЕКНЕ

Общая передача - 5,557



ВОМ (вал отбора мощности)

**Гидротрансформатор
2,05**

РКПП ZF 2840.6

1-я передача - 5,375
2-я передача - 3,154
3-я передача - 2,041
4-я передача - 1,365
5-я передача - 1,000
6-я передача - 0,791
Задняя передача - 4,838

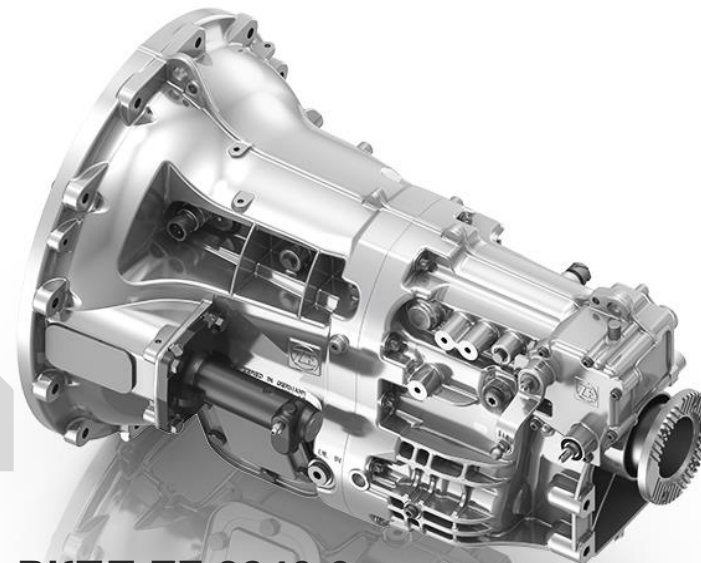

6-ст. РКПП ZF 2840.6

Разработка ТЕКНЕ



- Мосты portalного типа
- Параболические рессоры и двухсторонние амортизаторы
- Принудительно блокируемые дифференциалы
- Дорожный просвет (клиренс): от 450мм
- Подготовка к центральной подкачке

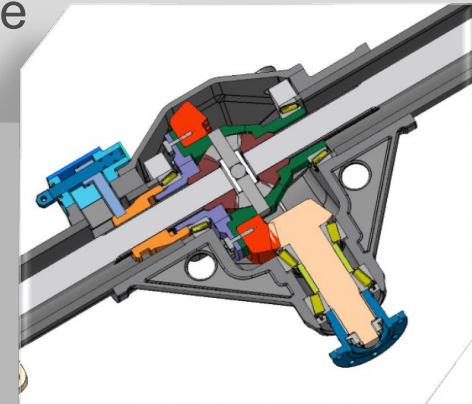
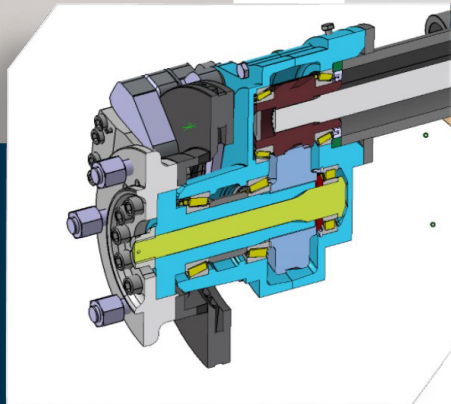
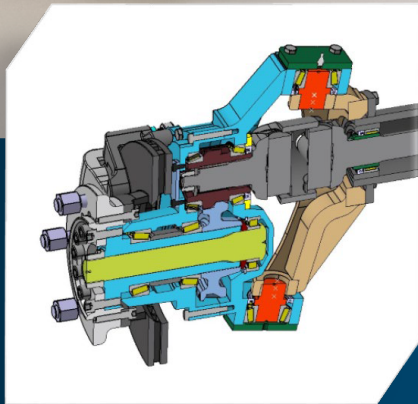

Раздаточная коробка

Разработана ТЕКНЕ

- Усиленная
- Механическая с двумя передачами 1,38 / 2.31
- Блокируемый дифференциал
- Подключение ВОМ
- Масляный насос
- Подключение охлаждения для тяжелой эксплуатации

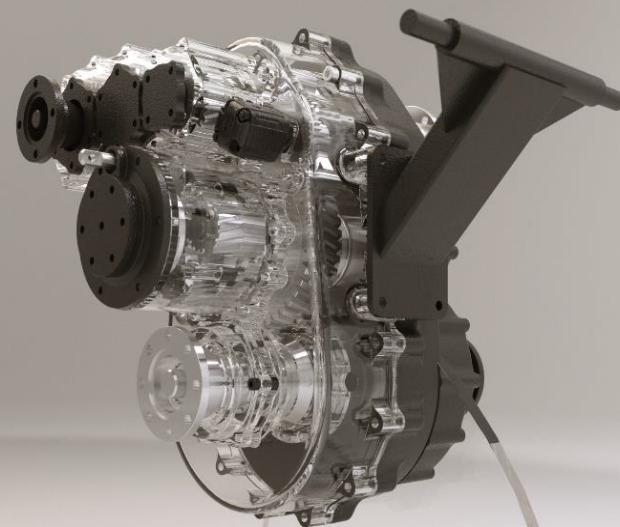
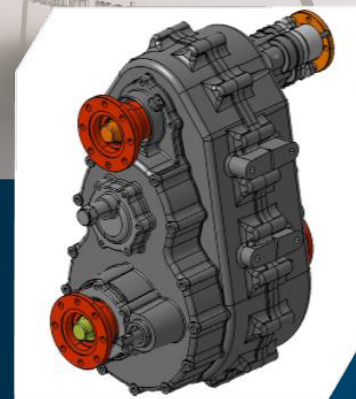
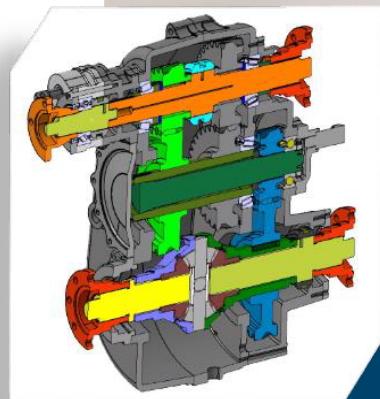
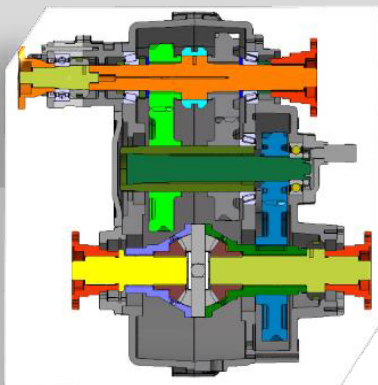



ШИНЫ CONTINENTAL MPT81 335/80R20

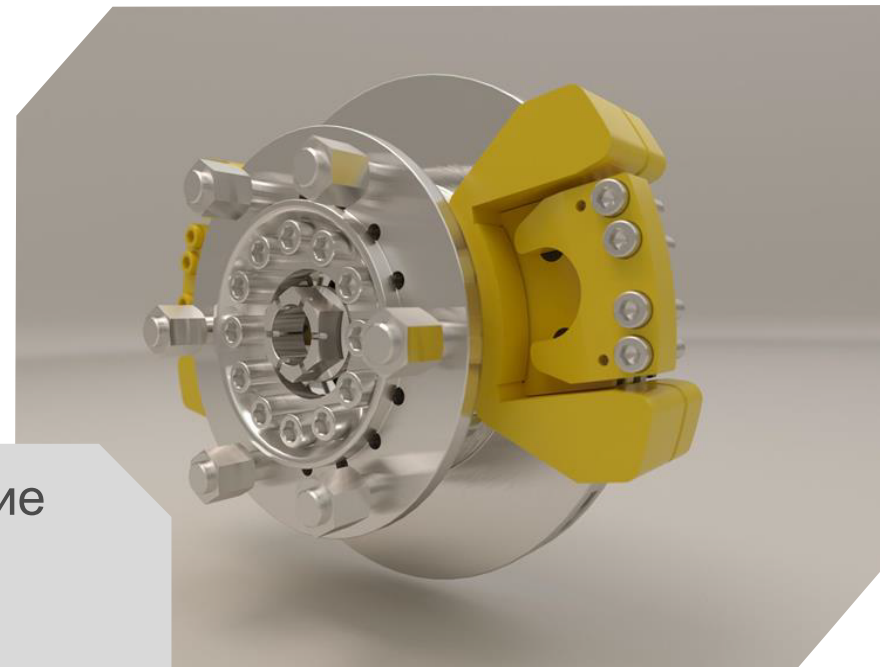

- Гидравлические дисковые 4х поршневые
- Перед два суппорта
- Диск d350мм
- Отключаемая ABS

Кабина

Разработка TEKNE



- Одиночная или двойная
- Усиленная стальная конструкция
- Шумо и термоизоляция
- Эргономические сиденья



- Отличная эргономика и обзор
- Настраиваемый бортовой компьютер
- Кондиционер, круиз-контроль
- Мультимедиа, Навигация
- Электрические зеркала и стеклоподъемники
- Сиденья с регулируемой пневмоподвеской

Размеры, Вес и Возможности

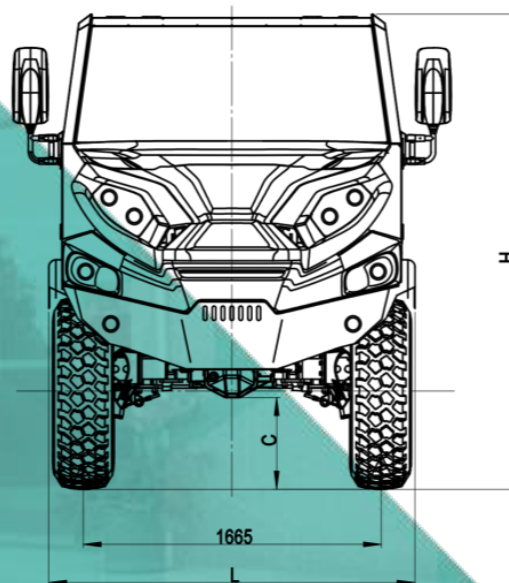
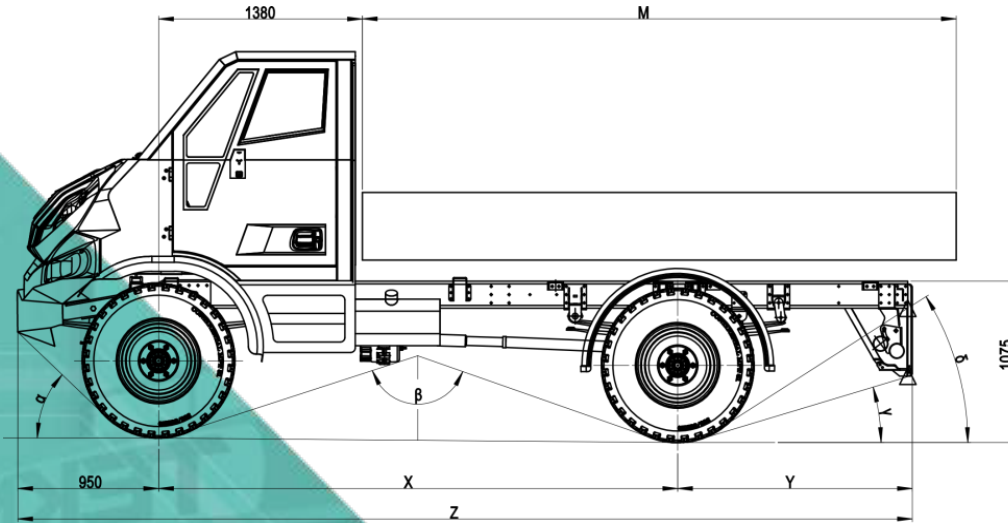

| | |
|-------------------------------|---|
| Полная масса | 7500 кг |
| Макс нагрузка на ось | Перед: 4000 кг; Зад: 5500 кг |
| Собственная масса | 3400 кг для 3000мм колесной базы (зависит от конфигурации) |
| Доступные колесные базы – X | 3000-3250-3500-3750-4000-4250 мм. Индивидуальная по запросу |
| Длина - Z | 5600-7800 мм |
| Максимальная ширина – L | 2050 мм (без зеркал) |
| Высота – H | около 2575 мм |
| Дорожный просвет – C | От 450 мм |
| Угол въезда - α | 44° |
| Угол съезда - γ/δ | 31°/37° для 3000мм колесной базы |
| Глубина брода | мин 800 мм/1100 мм (подготовка) |
| Угол подъема | До 100% (зависит от покрытия) |
| Угол бокового крена | 38° |
| Диаметр разворота | 13 м |
| Передаточное моста | 5,557 |
| Передачи РК | 1,379/2,310 |
| Максимальная скорость | 110 км/ч |

Варианты исполнения



Шасси



Спецлаборатория МЧС



Снегоуборочная



Автовышка



Бурильная установка



Топливозаправщик

МОЩНЫЙ, УНИВЕРСАЛЬНЫЙ, МНОГОФУНКЦИОНАЛЬНЫЙ: ГОТОВ К ЭКСТРЕМАЛЬНОЙ РАБОТЕ !

This document may not be reproduced, modified, adapted, published, translated, in any way, in whole or in part or disclosed to a third party without the prior written consent of ©Tekne srl 2019 All rights reserved.

Варианты исполнения



Бортовой



Вахтовая



Кран-манипулятор



Внедорожный автодом



Туристический автобус



Техничка

МОЩНЫЙ, УНИВЕРСАЛЬНЫЙ, МНОГОФУНКЦИОНАЛЬНЫЙ: ГОТОВ К ЭКСТРЕМАЛЬНОЙ РАБОТЕ !



tekne.com.ru
info@ex.road.ru

This document may not be reproduced, modified, adapted, published, translated, in any way, in whole or in part or disclosed to a third party without the prior written consent of ©Tekne srl 2019 All rights reserved.

Варианты исполнения



Лесопатрульный комплекс

- СКОРАЯ ПОМОЩЬ
- ЛОКОМОБИЛЬ
- ВЫВОЗ МУСОРА
- ОБСЛУЖИВАНИЕ ЛЭП
- ЛЮЛЬКА ДЛЯ МОНТАЖНЫХ РАБОТ
- ТОПЛИВОЗАПРАВЩИК
- АВТОМАСТЕРСКАЯ



Экспедиционный

- ТУРИСТИЧЕСКИЙ АВТОБУС
- МОЙКА ТОННЕЛЕЙ
- ПОЛИВОЧНАЯ
- ОБКОС ОБОЧИН
- МОБИЛЬНЫЙ ОФИС
- БРОНИРОВАННЫЙ
- ЛАБОРАТОРИЯ
- МЧС
- другие.....



Медицинская



Трехсторонний самосвал

МОЩНЫЙ, УНИВЕРСАЛЬНЫЙ, МНОГОФУНКЦИОНАЛЬНЫЙ: ГОТОВ К ЭКСТРЕМАЛЬНОЙ РАБОТЕ !

TEKNE

tekne.com.ru



GRAELION
multi purpose offroad vehicle





tekne.com.ru



TEKNE.COM.RU

 +7(812)407-23-27

 info@ex-road.ru

 1972296 Санкт-Петербург, 1я Конная Лахта д. 1